

# 车门 / 轮眉装饰板

## 结构图

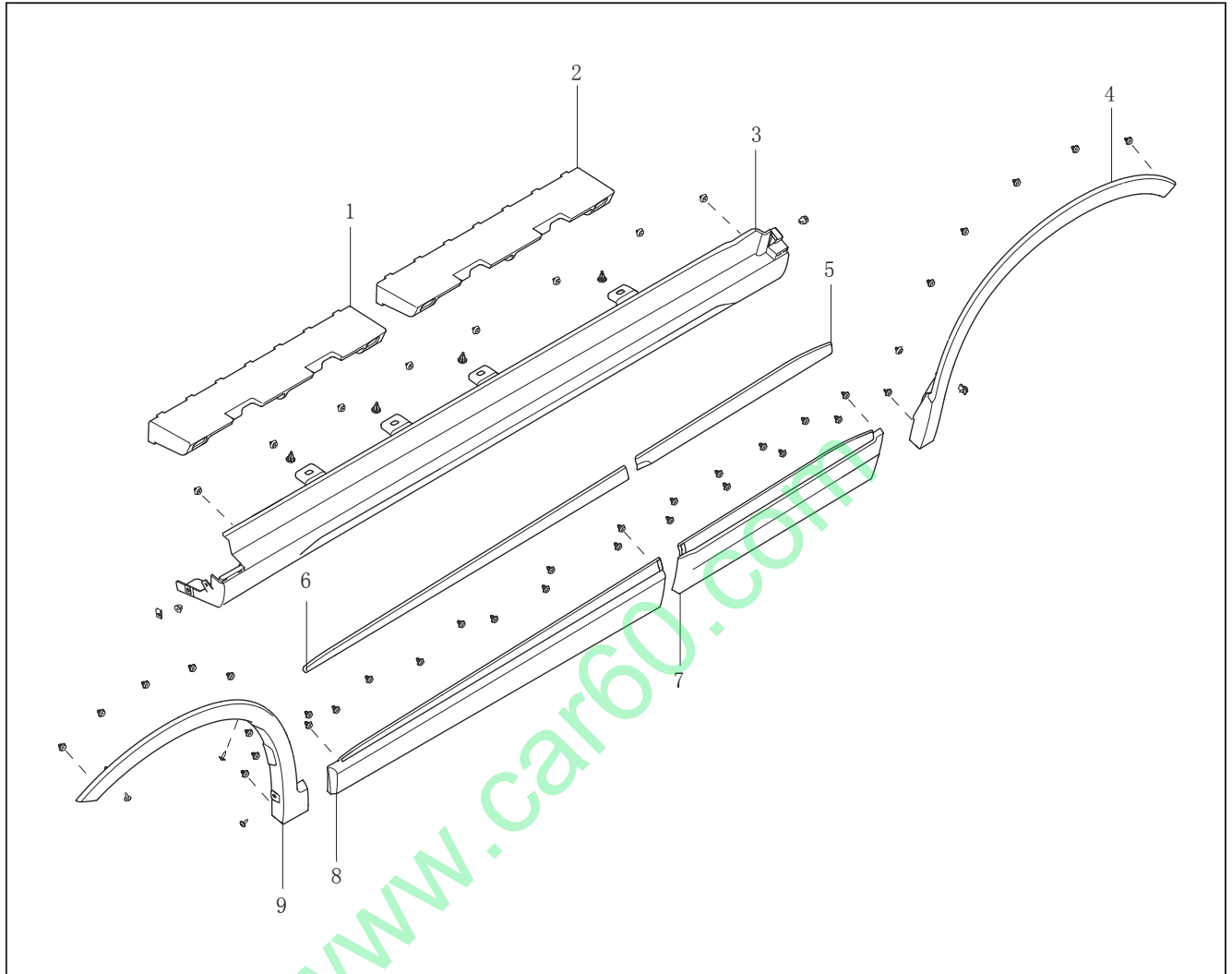

- |             |             |
|-------------|-------------|
| 1. 门槛外装饰板衬板 | 6. 前门装饰板亮条  |
| 2. 门槛外装饰板衬板 | 7. 后门装饰板本体  |
| 3. 左侧门槛外装饰板 | 8. 前门装饰板本体  |
| 4. 后轮眉装饰板本体 | 9. 前轮眉装饰板本体 |
| 5. 后门装饰板亮条  |             |

## 维修程序

### 车门 / 轮眉装饰板

#### 拆卸

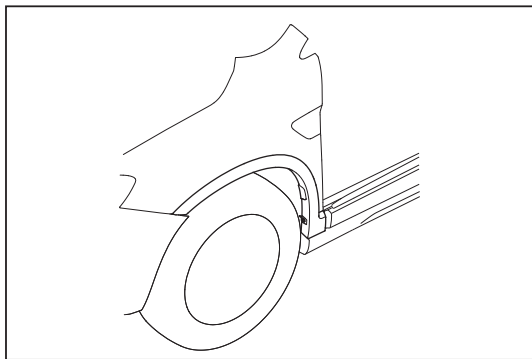

1. 拆卸前轮眉装饰板本体
  - (a) 拆下 3 个螺钉。
  - (b) 拆下 8 个卡扣。

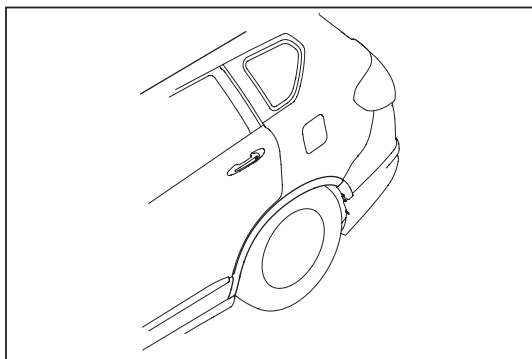

2. 拆卸后轮眉装饰板本体
  - (a) 拆下 1 个螺钉。
  - (b) 拆下 7 个卡扣。
3. 拆卸前、后门装饰板亮条
4. 拆卸前、后门装饰板本体
5. 拆卸门槛外装饰板总成
  - (a) 拆下 3 个螺钉。
  - (b) 拆下 4 个子母扣。
  - (c) 拆下门槛外装饰板总成。
6. 拆卸门槛外装饰板衬板
  - (a) 拆下 8 个卡扣。

#### 安装

安装以拆卸相反的顺序进行。